

Spezifikation zum elektrischen Gabelstapler Serie XH

		HANGCHA GROUP CO.,LTD.					
		CPD40-XHY2G-W	CPD45-XHY2G-W	CPD50-XHY2G-W	CPD50-XHY2G-W		
Hauptmerkmale	11	Hersteller					
	12	Typbezeichnung Hersteller					
	13	Antrieb elektrisch (Batterie & Netz), Diesel, Benzin, Gas					
	14	Bedienung (Hand, angeschoben, sitzend, stehend, Kommissionierer)					
Gewicht	15	kg	4000	4500	5000	5000	
	16	Abstand Lastmittelpunkt	c(mm)	500	500	500	600
	18	Lastabstand, Mittelpunkt der Antriebsachse zur Gabel	x(mm)	550	550	555	585
	19	Radstand	y(mm)	2100	2100	2100	2100
	21	Einsatzgewicht	kg	6050	6250	6650	7000
	2.2	Achslast beladen (vorne, hinten)	kg	8720/1330	9480/1270	10400/1250	10750/1250
	2.3	Achslast unbeladen (vorne, hinten)	kg	2750/3300	2750/3500	2900/3750	3000/4000
	Reifen, Chassis	3.1	Reifen (Vollgummi, superelastisch, Luftreifen, Polyurethan)	Luftreifen			
		3.2	Reifengröße vorne	8.25-15-14PR	300-15-18PR	300-15-18PR	300-15-18PR
		3.3	Reifengröße hinten	7.00-12-12PR	7.00-12-12PR	7.00-12-12PR	7.00-12-12PR
3.5		Räder, Anzahl vorne / hinten (x= angetrieben)	2x/2				
3.6		Profil vorne	b1(mm)	1160	1190	1190	1190
3.7		Profil hinten	b2(mm)	1130	1130	1130	1130
Abmessungen		4.1	Neigung Hubgerüst/ Gabelträger vorne/hinten	α/β(°)			
	4.2	Höhe, Hubgerüst abgesenkt	h1(mm)	2245	2245	2245	2495
	4.3	Freihub	h2(mm)	160	160	160	170
	4.4	Hub	h3(mm)	3000	3000	3000	3000
	4.5	Höhe, Hubgerüst ausgefahren	h4(mm)	4170	4170	4370	4400
	4.7	Höhe Fahrerschutzdach STD	h5(mm)	2300	2300	2300	2300
	4.8	Höhe Sitz / Stand	h7(mm)	1390	1390	1390	1390
	4.12	Kupplungshöhe	h6(mm)	660	660	660	660
	4.19	Gesamtlänge	l1(mm)	4135	4135	4175	4335
	4.2	Länge einschl. Gabelrücken	l2(mm)	3065	3065	3105	3135
	4.21	Gesamtbreite	b1/b2(mm)	1420/1925	1490/1925	1490/1925	1490/1925
	4.22	Gabelabmessungen	s / e / l (mm)	50/150/1070	50/150/1070	55/150/1070	60/150/1200
	4.23	Gabelträger ISO 2328, Klasse/Typ A/B	III A				
	4.24	Breite Gabelträger	bs(mm)	1250	1250	1250	1250
	4.31	Bodenfreiheit, beladen, unter Hubgerüst	m1(mm)	170	170	170	170
	4.32	Bodenfreiheit, Achsmittelpunkt	m2(mm)	200	200	200	200
	4.34.1	Gangbreite für Paletten 1000x1200	Aa1(mm)	4480	4480	4525	4555
4.34.2	Gangbreite für Paletten 800x1200	Aa2(mm)	4680	4680	4725	4755	
4.35	Wendekreis	Wa(mm)	2730	2730	2770	2770	
4.36	Innerer Wendekreis	bs(mm)	749	749	749	749	
Leistungsdaten	5.1	Fahrgeschwindigkeit beladen, unbeladen	km/h	24/25	24/25	24/25	24/25
	5.2	Hubgeschwindigkeit beladen, unbeladen	m/s	480/560	480/560	460/520	460/520
	5.3	Absenkgeschwindigkeit beladen, unbeladen	m/s	410/420	410/420	410/420	410/420
	5.6	Max. Deichselzugkraft	N	30000/	31000/	33000/	35000/
	5.8	Max. Steigfähigkeit beladen, unbeladen	%	30/25	28/25	26/24	25/23
	5.9	Beschleunigung beladen, unbeladen	s	4.5/4.4	4.5/4.4	4.5/4.4	4.5/4.4
Sonstige	6.1	Leistung Antriebsmotor S2 60 min	kW	30AC	30AC	30AC	30AC
	6.2	Leistung Hubmotor bei S3 15%	kW	35AC	35AC	35AC	35AC
	6.4	Batteriespannung, Nennkapazität K5	(V)/(Ah)	348/173	348/173	348/173	348/173
	6.5	Batteriegewicht	kg	540	540	540	540
	10.1	Betriebsdruck für Anbauteile	MPa	18.5	18.5	18.5	18.5
10.2	Öldruck für Anbauteile	l/min	60	60	60	60	

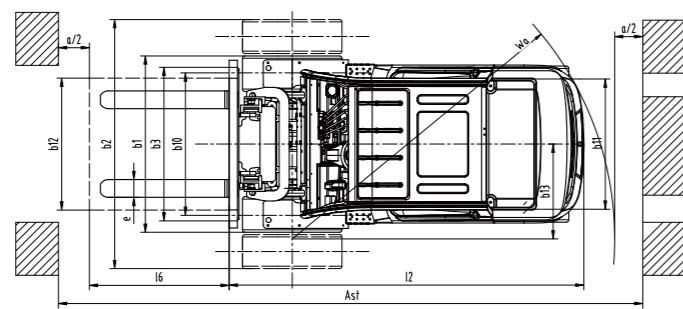

AST=I6+x+Wa+a L6: Lastlänge a=Freiraum (200mm)

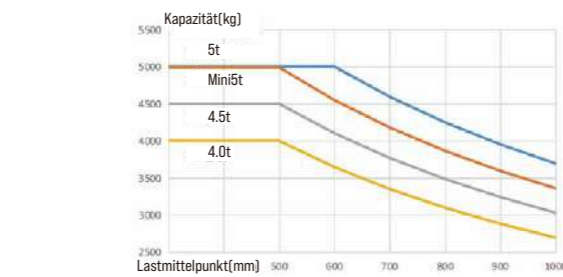
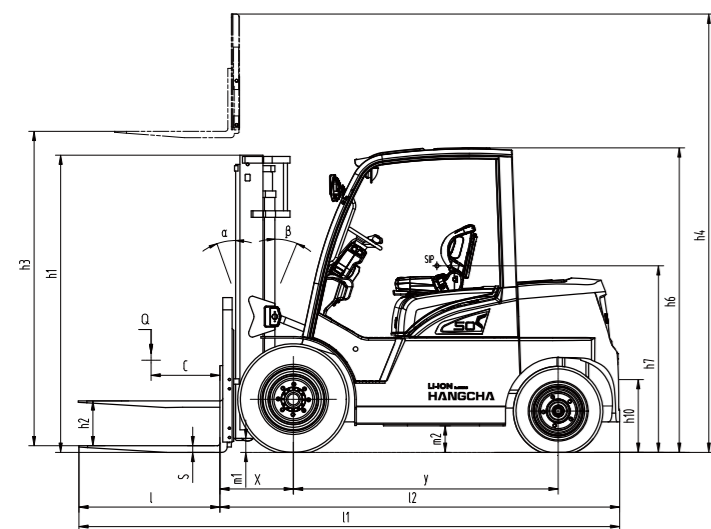

HANGCHA

Hangcha Europe GmbH

Mariechen-Graulich-Straße 12a,
65439 Flörsheim am Main,
Germany

Administration
Tel: 0049-61453769188
E-mail: admin@hangchaeurope.com

Sales Management
Thomas Dittrich
Mob: 0049-16096548808
E-mail: thomas.dittrich@hangchaeurope.com

Technical Support
Thomas Pannke
Mob: 0049-01759284213
E-mail: thomas.pannke@hangchaeurope.com

www.hangchaeurope.com



Folgen Sie uns auf Instagram



Folgen Sie uns auf Facebook



Folgen Sie uns auf YouTube

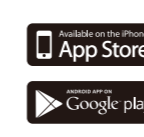

"Hangcha Forklift" App herunterladen



ISO14001:2015



ISO9001:2015



HANGCHA trucks conform to the European Safety Requirements.

HANGCHA Group Co., LTD behält sich das Recht vor, Änderungen bezgl. Farbe, Spezifikationen, Ausstattung und sonstige Details, dieser Broschüre ohne Vorankündigung vorzunehmen. Fahrzeugfarben können von den Farben in dieser Broschüre abweichen.

GABELSTAPLER SERIE XH MIT LITHIUMIONEN-HOCHVOLT-AKKU

Traglast 4.000 bis 5.000 kg



Die Welt von Hangcha



2024 VERSION 1.1 COPYRIGHT 2024/03

GABELSTAPLER SERIE XH MIT LITHIUMIONEN-HOCHVOLT-AKKU

Im Vergleich mit herkömmlichen Staplern auf Verbrennerbasis braucht die batterieelektrische Serie XH von Hangcha hinsichtlich Leistungsfähigkeit keinen Vergleich zu scheuen. Das extrem effiziente Konzept mit Hochvolt - Lithiumbatterie verwandelt die zur Verfügung gestellte Energie in geballte Leistungskraft und Arbeit. Das Gerät ist auch bei Temperaturen von bis zu 50°C einsetzbar, z.B. in der Umgebung von Öfen. Auch schwere Anbauteile wie Papierrollklammern sind verwendbar.

SPANNUNG

348 V

GESCHWINDIGKEITSMODELLE

3

LADEDAUER

1 Std.

SCHUTZART

IP67

SPRITZWASSERSCHUTZ

IPX4

Moderner Anblick

/ Das professionelle industrielle Design kann sich überall sehen lassen. Bei allen praktischen Erfordernissen wurde auch der ästhetische Blickpunkt nicht außer Acht gelassen.

THE *Plus*
FOR YOUR
BUSINESS



SCHNELLE AUFLADUNG SPART BARES GELD.

Bis zu 40% Kostensenkung pro Service – Zyklus: Verglichen mit gewöhnlichen Lithiumionen – Akkus erweist sich die Hochvolt – Technologie als ausgesprochen effizient.

40%

Gabelstapler mit normalem Lithiumionen – Akku
Hangcha – Stapler mit Hochvolt – Lithiumionenakku



Besonders deutlich machen sich die Vorzüge im Vergleich mit kraftstoffbetriebenen Staplern bemerkbar: Hier kann die Kostensenkung bis zu 90% erreichen!

90%

Gabelstapler mit Kraftstoffantrieb
Hangcha – Stapler mit Hochvolt – Lithiumionenakku

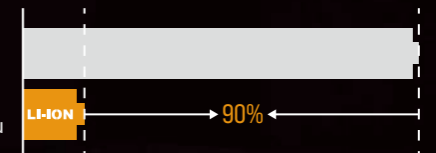

4000 LADEZYKLEN

80% LI-ION

Unter normalen Lade- und Entladebedingungen besitzen Hangcha – Akkus eine Rückhalterate von über 75% und eine Lebensdauer von 10 Jahren mit 4000 Lade- und Entladezyklen.

Durch außergewöhnliche Batterieeigenschaften und angepasste Ladeverfahren konnte der Aufladungsvorgang bedeutend verkürzt werden.

Volle Ladung erzielt bei:



Hangcha Hochvolt – Gabelstapler



Normaler Elektrischer Gabelstapler

LEISTUNGSVERGLEICH

	Stapler mit Hochvolt-Lithiumionen – Akku	Dieselstapler
Fahrgeschwindigkeit beladen / unbeladen	24/25km/h	23/25km/h
Hubgeschwindigkeit beladen / unbeladen	460/520mm/s	380/410mm/s
Max. Steigfähigkeit, S2 – 5 min., beladen / unbeladen	25/23%	15%-25%

Die wartungsfreien Module gestatten Schnellladung, so dass auch im Mehrschichtbetrieb kein Batteriewechsel erforderlich ist. Keine unnötige längerfristige Unterbrechung der Arbeit.

Batteriekapazität

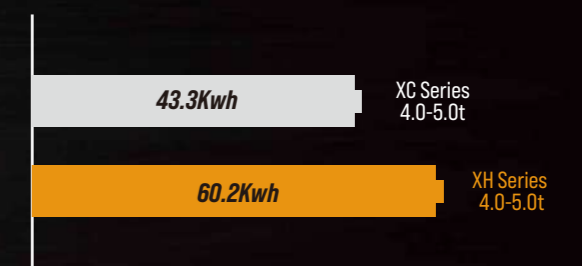

ÜBERALL EINSETZBAR

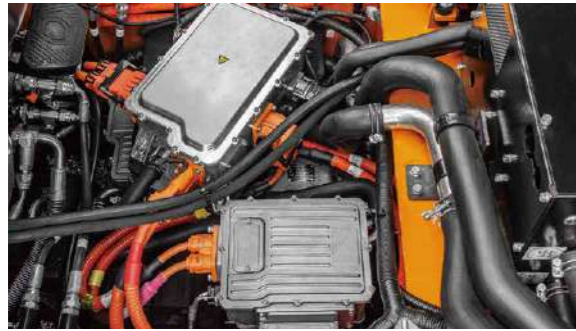

Antriebs- und Hubsystem synchronisiert mit Permanentmagnet, im Sinne höchster Effizienz. Zusammen mit leistungsfähigem Getriebe sorgt dies für hervorragende Steigfähigkeit, Hubgeschwindigkeit und Beschleunigung.



Lenkachse, Antriebsachse wurden von Brennstoffmodellen übernommen, womit alle Voraussetzungen für entsprechende Einsätze erfüllt waren.



Auch einem Einsatz im Kühlager oder unter extremen Witterungsbedingungen steht nichts im Wege.



EFFIZIENT UND HALTBAR

Lange Batterienutzungsdauer

- / Geringste Wärmeverluste dank 348 V – Batterieplattform und Synchronisation mit Permanentmagnet.
- / Intelligentes und nutzerfreundliches Antriebssystem.
- / Die Batteriekapazität übertrifft die von herkömmlichen 80V/542 Ah - Batterien um 40%.

Superschnelle Ladung



Die Wasserkühlung arbeitet auch beim Ladevorgang, so reduziert sich die Ladedauer auf eine Stunde.



Optionales ökonomisches 0,5 C Ladegerät, volle Ladung in 2 Stunden.

ALLES BESTENS GESCHÜTZT

Die Abdeckung bietet Spritzwasserschutz gemäß IPX 4. Im Hinblick auf Schutz gegen Einwirkung von Staub und Wasser sind Motor, Steuerung und unter Hochspannung stehende Elemente gemäß IP67 geschützt, was auch unter rauen Umgebungsbedingungen die Sicherheit gewährleistet.



Das elektrische System ist mit Hochspannungsverriegelungen, Isolationsüberwachung, Erfassung von Isolationsfehlern und sonstigen normgerechten Sicherheitsmerkmalen ausgestattet. Der eingebaute MSD – Wartungsschalter erlaubt die Abschaltung auf Knopfdruck, auch im Hinblick auf die Wartung.



Die CATL Hochvolt – Batterie besitzt schon in Standardversion einen automatischen Feuerlöscher.

Lenkachse mit automatischer Verzögerung an Ecken senkt die Kippgefahr.

Schon in Standardversion sind elektronische Pufferfunktionen vorhanden, die ein behutsames Absenken sicherstellen. Auf Wunsch ist der Puffer auch für Aufwärtsfahrt erhältlich.



DOPPELTES WASSERKÜHLSYSTEM



Zum ersten Mal werden doppelte Wasserkühlung und voll aufgehängte Dämpfung gemeinsam an einem Stapler eingesetzt. Dies sichert Einsätze auch unter erschwerten Bedingungen wie hoher Umgebungstemperatur und hoher Last.

Der im Mast integrierte große Öltank sorgt für Wärmeabstrahlung und niedrige Öltemperatur, was sich günstig auf den langfristigen Einsatz auswirkt.

Die Wärmeabstrahlung übertrifft die von normalen Elektrostaplern um das 2,5 fache. Auch die Öltemperatur liegt um 20% niedriger.

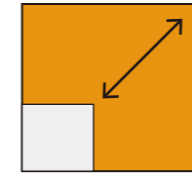

2.5x
GRÖßER

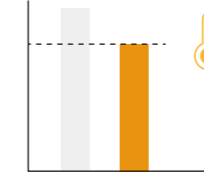

20%
KLEINER



Mit der standardmäßig enthaltenen CATL - Box, die auch in Personenwagen eingesetzt wird, sorgt die Wasserkühlung dafür, dass die Batterie über 8 Jahre oder 4000 Zyklen hinweg bei der optimalen Temperatur von 30- 40°C läuft, wobei die Kapazität bloß um 20% sinkt.

8 JAHRE
LEBENS
DAUER

4000 ZYKLEN

Die Wasserkühlung sorgt dafür, dass die Batterie stets bei ihrer optimalen Temperatur von **30°C** arbeitet.



Eine große Lüfteröffnung gewährleistet die schnelle Wärmeabfuhr.



Die Größe der Abstrahlöffnung übertrifft die von herkömmlichen Systemen um die Faktor **7,5**. Daher liegt die Arbeitstemperatur von Motor/Steuerung um **10%** unterhalb der von gewöhnlichen Elektrostaplern.

EINFACH ZU WARTEN

- / Ergonomisches Konzept mit guter Rundumsicht, genügend Arm- und Beinfreiheit.
- / Multifunktionale Anzeige und Dreigangschaltung zum bequemen Arbeiten.
- / Alle Komponenten sinnvoll angeordnet, so dass bei der Wartung unbehinderter Zugang möglich ist.
- / Wassertankdeckel sowie rechte und linke Platte der Haube ohne Werkzeug abnehmbar. Keine Verrenkungen bei Reinigung und Wartung.



Batterie mit hoher Kapazität und langer Nutzungsdauer



Multifunktionaler Farbbildschirm

Standardausstattung

- / Instrumententafel mit Farbbildschirm
- / Standard Duplex – Hubgerüst, Gabel, Gabelträger, Lastschutzgitter
- / Haube und Seitenplatten aus gestanztem Eisen
- / Zugangsstufe aus Edelstahl
- / Gasfeder der Haube mit Berührschutz
- / Handbremse mit berührungssicherem Mechanismus
- / Integrierter Sicherungskasten
- / Normgerechte Ladebuchse
- / Signalton bei Rückwärtsfahrt
- / Wartungsfreie 12V Bleibatterie
- / Wechselstrom - Antriebsmotor mit Permanentmagnet
- / Wechselstrom - Ölpumpe mit Permanentmagnet
- / DC – DC – Netz
- / VCU – Regler
- / MSD – Wartungsschalter
- / Notausschalter
- / Anzeige von Laufleistung und Betriebsdauer
- / Lenksystem mit Lastsensor
- / Verzögerungsfunktion beim Wenden
- / Sanftes verzögertes Aufsetzen
- / SPE – Leistungsauswahl
- / Elektronische Wasserpumpe
- / Elektronisches Kühlgebläse
- / Wärmeabführung
- / Ausgleichbehälter
- / Lastsensitives Mehrwegeventil
- / Getriebepumpe mit ruhigem Lauf
- / Mitnehmerbolzen
- / Intelligentes Cloud – Managementsystem
- / Standard-Lithiumbatterie
- / Standard-Lithiumbatterie mit Tieftemperatur - Heizsystem
- / Standard-Lithiumbatterie mit Wärmemanagementsystem
- / Vorderlampen LED – Kombination, Rückleuchten dreifarbig LED – Kombination



Zubehör auf Wunsch

- / Nahtlose umweltfreundliche Reifen
- / Vollgummireifen
- / Rückspiegel links und rechts
- / Videokontrolle für Rückwärtsfahrt
- / Blaue Bodenstrahler vorne und hinten
- / Lampen für Rückwärtsfahrt
- / Ladegerät für Lithiumbatterien
- / Fahrzeug für Kühllagerung
- / Rechte Armstütze (mit Hupe)
- / OPS - System
- / Dreifach – Mehrwegeventil
- / Vierfach - Mehrwegeventil
- / Fünffach – Mehrwegeventil
- / Erhöhtes Lastschutzgitter
- / Verbreiterte Gabelträger
- / Gabeln in Sonderlängen
- / Freies Duplex – Hubgerüst
- / Freies Triplex – Hubgerüst
- / Eingebauter Seitenmast
- / Zubehör nach Sonderspezifikationen
- / Einghängter Sitz
- / Sitzheizung
- / Start mit PIN - Code oder Durchziehen einer Karte
- / Doppelte Vorderreifen
- / Kabine
- / Abschließbare Haube
- / Feuerlöscher
- / Fahrerschutzdach in Sonderhöhen
- / Alarmleuchte
- / Auf Fingerdruck bedienbares Tastensystem mit ergonomischen Armstützen
- / Werkzeugkasten, Ablage

4.0t Mastspezifikation

Typ	Modell	Max. Gabelhöhe	Abgesenkt	Gesamthöhe		Freie Hubhöhe		Überstand vorne	Kippbereich V/H	Traglast		
				Ohne Lastschutzgitter	Mit Lastschutzgitter	Ohne Lastschutzgitter	Mit Lastschutzgitter			Traglast bei 500mm		
				mm	mm	mm	mm			Einzelreifen	Zwillingsreifen	
Duplex STD	XHP45M270	2700	2095	3530	3870	160	160	550	6/12	4000	4000	
	XHP45M300	3000	2245	3830	4170	160	160	550	6/12	4000	4000	
	XHP45M330	3300	2395	4130	4470	160	160	550	6/12	4000	4000	
	XHP45M350	3500	2495	4330	4670	160	160	550	6/12	4000	4000	
	XHP45M370	3700	2595	4530	4870	160	160	550	6/12	4000	4000	
	XHP45M400	4000	2795	4830	5170	160	160	550	6/12	4000	4000	
	XHP45M450	4500	3070	5330	5670	160	160	550	6/6	4000	4000	
	XHP45M480	4800	3235	5630	5970	160	160	550	6/6	4000	4000	
	XHP45M500	5000	3345	5830	6170	160	160	550	6/6	4000	4000	
	XHP45M550	5500	3620	6330	6670	160	160	550	3/6	3700	4000	
	XHP45M600	6000	3895	6830	7170	160	160	550	3/6	3600	3700	
	Duplex Freihubmast	XHP45U250	2500	1976	3365	3670	1114	809	557	6/12	4000	4000
		XHP45U300	3000	2226	3865	4170	1364	1055	557	6/12	4000	4000
		XHP45U330	3300	2376	4165	4470	1514	1205	557	6/12	4000	4000
XHP45U350		3500	2476	4365	4670	1614	1309	557	6/12	4000	4000	
XHP45U370		3700	2576	4565	4870	1714	1409	557	6/12	4000	4000	
Triplex	XHP45N400	4000	2080	4850	5170	1229	912	602	6/6	4000	4000	
	XHP45N430	4300	2180	5155	5470	1329	1012	602	6/6	4000	4000	
	XHP45N450	4500	2248	5365	5685	1395	1080	602	6/6	4000	4000	
	XHP45N470	4700	2310	5560	5870	1459	1142	602	6/6	4000	4000	
	XHP45N480	4800	2340	5650	5970	1489	1172	602	6/6	4000	4000	
	XHP45N500	5000	2410	5855	6170	1559	1242	602	6/6	3800	4000	
	XHP45N550	5500	2575	6355	6670	1724	1408	602	3/6	3700	4000	
	XHP45N600	6000	2790	6865	7180	1939	1622	602	3/6	3600	3700	
	XHP45N650	6500	2980	7365	7680	2129	1812	602	3/6	3400	3600	
	XHP45N700	7000	3155	7860	8175	2304	1988	602	3/6	3000	3400	

Bei integriertem Seitenschieber 100kg, bei externem Seitenschieber 200 kg abziehen

4.5t Mastspezifikation

Typ	Modell	Max. Gabelhöhe	Abgesenkt	Gesamthöhe		Freie Hubhöhe		Überstand vorne	Kippbereich V/H	Traglast		
				Ohne Lastschutzgitter	Mit Lastschutzgitter	Ohne Lastschutzgitter	Mit Lastschutzgitter			Traglast bei 500mm		
				mm	mm	mm	mm			mm	mm	Einzelreifen
Duplex STD	XHP45M270	2700	2095	3530	3870	160	160	550	6/12	4500	4500	
	XHP45M300	3000	2245	3830	4170	160	160	550	6/12	4500	4500	
	XHP45M330	3300	2395	4130	4470	160	160	550	6/12	4500	4500	
	XHP45M350	3500	2495	4330	4670	160	160	550	6/12	4500	4500	
	XHP45M370	3700	2595	4530	4870	160	160	550	6/12	4500	4500	
	XHP45M400	4000	2795	4830	5170	160	160	550	6/12	4500	4500	
	XHP45M450	4500	3070	5330	5670	160	160	550	6/6	4500	4500	
	XHP45M480	4800	3235	5630	5970	160	160	550	6/6	4450	4500	
	XHP45M500	5000	3345	5830	6170	160	160	550	6/6	4400	4500	
	XHP45M550	5500	3620	6330	6670	160	160	550	3/6	4000	4200	
	XHP45M600	6000	3895	6830	7170	160	160	550	3/6	3600	3800	
	Duplex Freihubmast	XHP45U250	2500	1976	3365	3670	1114	809	557	6/12	4500	4500
		XHP45U300	3000	2226	3865	4170	1364	1055	557	6/12	4500	4500
		XHP45U330	3300	2376	4165	4470	1514	1205	557	6/12	4500	4500
XHP45U350		3500	2476	4365	4670	1614	1309	557	6/12	4500	4500	
XHP45U370		3700	2576	4565	4870	1714	1409	557	6/12	4500	4500	
Triplex	XHP45N400	4000	2080	4850	5170	1229	912	602	6/6	4500	4500	
	XHP45N430	4300	2180	5155	5470	1329	1012	602	6/6	4500	4500	
	XHP45N450	4500	2248	5365	5685	1395	1080	602	6/6	4400	4500	
	XHP45N470	4700	2310	5560	5870	1459	1142	602	6/6	4300	4400	
	XHP45N480	4800	2340	5650	5970	1489	1172	602	6/6	4300	4400	
	XHP45N500	5000	2410	5855	6170	1559	1242	602	6/6	4250	4300	
	XHP45N550	5500	2575	6355	6670	1724	1408	602	3/6	4200	4250	
	XHP45N600	6000	2790	6865	7180	1939	1622	602	3/6	3800	4000	
	XHP45N650	6500	2980	7365	7680	2129	1812	602	3/6	3600	3800	
	XHP45N700	7000	3155	7860	8175	2304	1988	602	3/6	3200	3400	

Bei integriertem Seitenschieber 100kg, bei externem Seitenschieber 200 kg abziehen

Mini 5.0t Mastspezifikation

Typ	Modell	Max. Gabelhöhe	Abgesenkt	Gesamthöhe		Freie Hubhöhe		Überstand vorne	Kippbereich V/H	Traglast		
				Ohne Lastschutzgitter	Mit Lastschutzgitter	Ohne Lastschutzgitter	Mit Lastschutzgitter			Traglast bei 500mm		
				mm	mm	mm	mm			mm	mm	Einzelreifen
Duplex STD	XHP50M270	2700	2095	3530	4070	160	160	555	6/12	5000	5000	
	XHP50M300	3000	2245	3830	4370	160	160	555	6/12	5000	5000	
	XHP50M330	3300	2395	4130	4670	160	160	555	6/12	5000	5000	
	XHP50M350	3500	2495	4330	4870	160	160	555	6/12	5000	5000	
	XHP50M370	3700	2595	4530	5070	160	160	555	6/12	5000	5000	
	XHP50M400	4000	2795	4830	5370	160	160	555	6/12	5000	5000	
	XHP50M450	4500	3070	5330	5870	160	160	555	6/6	5000	5000	
	XHP50M480	4800	3235	5630	6170	160	160	555	6/6	5000	5000	
	XHP50M500	5000	3345	5830	6370	160	160	555	6/6	4700	5000	
	XHP50M550	5500	3620	6330	6670	160	160	555	3/6	4400	4700	
	XHP50M600	6000	3895	6830	7370	160	160	555	3/6	4000	4200	
	Duplex Freihubmast	XHP50U250	2500	1976	3365	3865	1114	610	570	6/12	5000	5000
		XHP50U300	3000	2226	3865	4365	1364	860	570	6/12	5000	5000
		XHP50U330	3300	2376	4165	4665	1514	1010	570	6/12	5000	5000
XHP50U350		3500	2476	4365	4865	1614	1110	570	6/12	5000	5000	
XHP50U370		3700	2576	4565	5065	1714	1210	570	6/12	5000	5000	
Triplex	XHP50N400	4000	2080	4860	5365	1222	715	615	6/6	5000	5000	
	XHP50N430	4300	2180	5160	5665	1322	815	615	6/6	5000	5000	
	XHP50N450	4500	2248	5370	5880	1390	883	615	6/6	4800	5000	
	XHP50N470	4700	2310	5560	6070	1452	945	615	6/6	4700	4800	
	XHP50N480	4800	2340	5660	6170	1482	975	615	6/6	4700	4800	
	XHP50N500	5000	2410	5860	6370	1552	1045	615	6/6	4500	4700	
	XHP50N550	5500	2575	6360	6870	1718	1210	615	3/6	4400	4500	
	XHP50N600	6000	2790	6870	7380	1932	1425	615	3/6	4100	4400	
	XHP50N650	6500	2980	7370	7880	2123	1615	615	3/6	3900	4100	
	XHP50N700	7000	3155	7865	8375	2298	1790	615	3/6	3500	3800	

Bei integriertem Seitenschieber 100kg, bei externem Seitenschieber 200 kg abziehen

5.0t Mastspezifikation

Typ	Modell	Max. Gabelhöhe	Abgesenkt	Gesamthöhe		Freie Hubhöhe		Überstand vorne	Kippbereich V/H	Traglast	
				Ohne Lastschutzgitter	Mit Lastschutzgitter	Ohne Lastschutzgitter	Mit Lastschutzgitter			Traglast bei 600mm	
				mm	mm	mm	mm			mm	mm
Duplex STD	XHP55M270	2700	2345	3780	4100	170	170	585	6/12	5000	5000
	XHP55M300	3000	2495	4080	4400	170	170	585	6/12	5000	5000
	XHP55M330	3300	2645	4380	4700	170	170	585	6/12	5000	5000
	XHP55M350	3500									