

Technische Angaben

Parameter	Maßeinheit	HV120AJ
Max. Arbeitshöhe	m	12
Max. Höhe Plattform	m	10
Horizontaler Auszugsabstand	m	5,5+0,5
Höhe Horizontal	m	5,99
Traglast	kg	200
Länge	m	3,9
Breite	m	1,2
Höhe	m	1,98
Bodenfreiheit (Rahmenmittelpunkt)	mm	120
Bodenfreiheit (Kippschutzplatte)	mm	80
Drehung Mast	°	345
Drehung Plattform	°	120
Winkel Kurzer Ausleger	°	+65/-60
Radstand	m	1,6
Wendekreis (innen)	m	0,75
Wendekreis (außen)	m	2,6
Plattformlänge	m	0,8
Plattformbreite	m	1,2
Reifengröße	mm	454*178
Batterie	V / Ah	48 / 160 (Lithiumbatterie) / 200 (Bleibatterie)
Ladegerät	V / A	48 / 40
Max. Fahrgeschwindigkeit	km/h	6
Max. Fahrgeschwindigkeit bei der Arbeit	km/h	0,5
Max. Steigfähigkeit	%	30
Max. Neigung	°	3
Antriebsmotor	Kw	2*1,5
Ölpumpenmotor	Kw	6
Gewicht	kg	5000

Merkmale

Fahrzeug	Standard	Zubehör
Selbstfahrend	●	
Nichtkreibende Reifen	●	
4x2 Antrieb	●	
Nichtstetig um 345° drehbarer Mast	●	
Schwenklappe zur Abdeckung	●	
Lithiumbatterie		○
AC - Buchse mit voreingestelltem Wert		○
Kabine		
Proportionale Joysticklenkung	●	
Bedienelemente und Instrumente		
Absenkvorrichtung für Notfälle	●	
Notaus	●	
Sicherheit		
Kippschutz	●	
Automatische Bremse	●	
Explosionsschutz Ventil	●	
Fehlerdiagnose	●	
Selbstnivellierung	●	
Full-Motion Alarm		○
Kollisionsschutzstange bei Grenzhöhe		○
Einklemmschutz im Korb		○
Beleuchtung		
Blinklicht	●	
Arbeitsleuchte		○

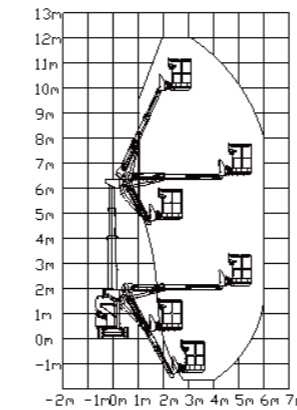
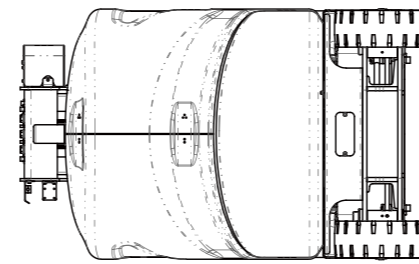

Arbeitsbereich

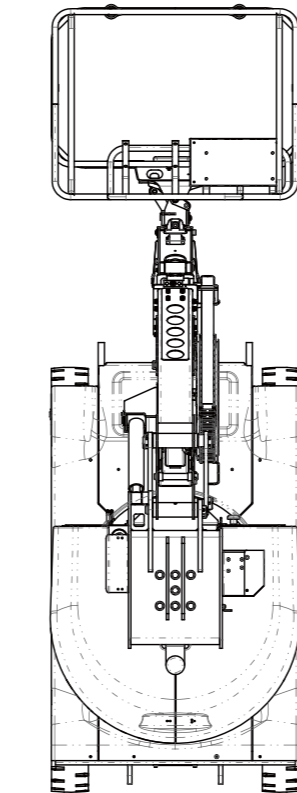
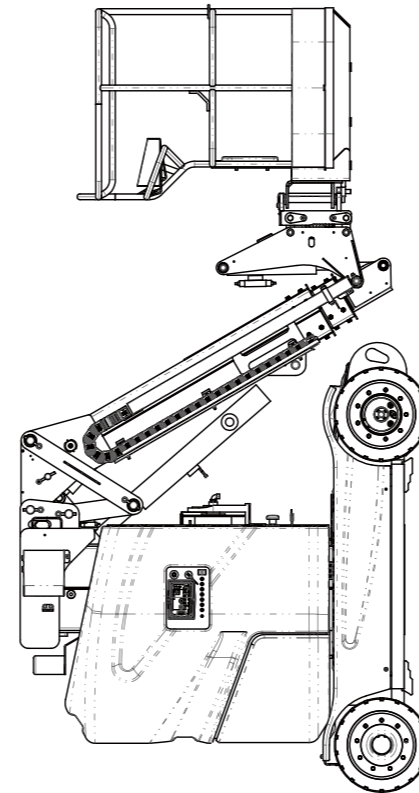

Hangcha Europe GmbH

Mariechen-Graulich-Straße 12a,
65439 Flörsheim am Main,
Germany

Administration
Tel: 0049-61453769188
E-mail: admin@hangchaeurope.com

Ansprechpartner für Arbeitsbühnen
Alfred Müller
Mob: 0049-15142453607
E-mail: alfred.mueller@hangchaeurope.com

Technical Support
Thomas Pannke
Mob: 0049-01759284213
E-mail: thomas.pannke@hangchaeurope.com

www.hangchaeurope.com



Folgen Sie uns auf Instagram



Folgen Sie uns auf Facebook



Folgen Sie uns auf YouTube



"Hangcha Forklift" App herunterladen



ISO 45001:2018



ISO 14001:2015



ISO 9001:2015



HANGCHA trucks conform to the European Safety Requirements.

HANGCHA Group Co., LTD behält sich das Recht vor, Änderungen bezgl. Farbe, Spezifikationen, Ausstattung und sonstige Details, dieser Broschüre ohne Vorankündigung vorzunehmen. Fahrzeugfarben können von den Farben in dieser Broschüre abweichen.



HV120AJ

MASTGEFÜHRTE VERTIKALARBEITSBÜHNE

HV120AJ

MASTGEFÜHRTE VERTIKALARBEITSBÜHNE

Sichere Arbeit in großer Höhe



AUCH SCHWER ERREICHBARE ZONEN WERDEN ZUGÄNGLICH



AUSSTATTUNG

- Umfassendes Sicherheitspaket u. a. mit Überlastsensor, Kippalarm und Notabsenkung.
- Ausgeklügelter Aufbau mit genau kalkulierter Gewichtsverteilung an Mast und Ausleger.
- Hydraulische Nivellierung der Plattform automatisch und ruckfrei.
- Stabiles und langlebiges Gesamtkonzept.
- Sparsamer Elektroantrieb mit wartungsfreiem Motor und exakter Geschwindigkeitsregelung durch proportionale Joysticksteuerung.
- Dank kompaktem Design mit 1,2 m Breite und engem Wendekreis (2,6 m außen) auch unter beengten Verhältnissen problemlos einsetzbar.

1200mm
SCHMALER FAHRKÖRPER

2600mm
WENDEKREIS



Durch eingebautes Ladegerät jederzeit problemlos nachzuladen



Einfache Störungsbeseitigung per CAN - BUS



Bleibatterie Standard, Lithiumbatterie auf Anfrage (fünf Jahre Garantie)



ANPASSBAR WIE EIN VERLÄNGERTER ARM

Ausgedehnter Arbeitsbereich dank dreistufigem Teleskopausleger samt horizontaler Korbdrehung